

Optional Water Cannon Pump

Use the existing mount to install the water cannon pump into the hull.

1. Remove the water inlet cap from the water pickup silicone tube.
2. Place the water pump and bracket into the hull, lining up the two screw holes inside with the motor facing forward.
3. Tighten the two screws that hold the water pump in place, and install the rear facing silicone line to the water pickup.
4. Plug the long main cabin waterline into the outlet on the left side of the pump.
5. Attach the water pump controller to the side of the ballast box using the included double-sided foam tape.
6. Plug the controller servo wire into the 2-in-1 receiver/ESC third channel port.
7. Install the Y power harness into the ESC power wires. This powers the boat and water pump from your selected battery.

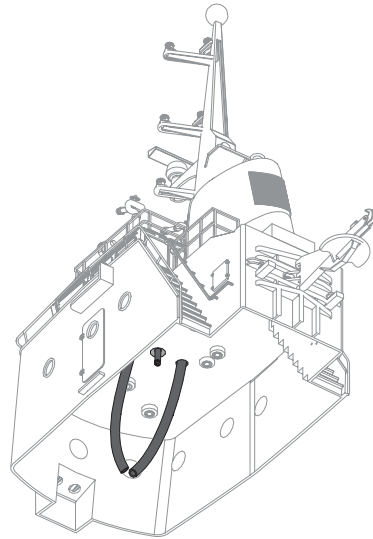
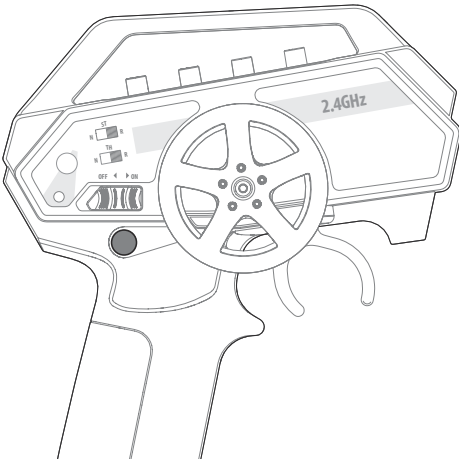

To operate the water pump, press the CH 3 button on the transmitter.

The pump shuts off when you release the button.

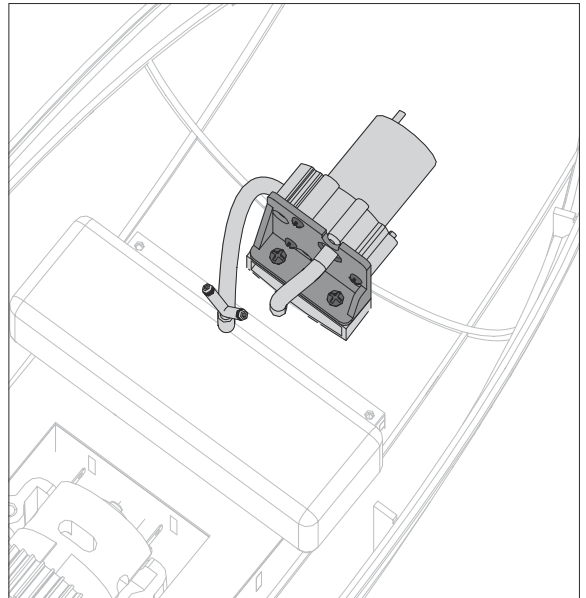
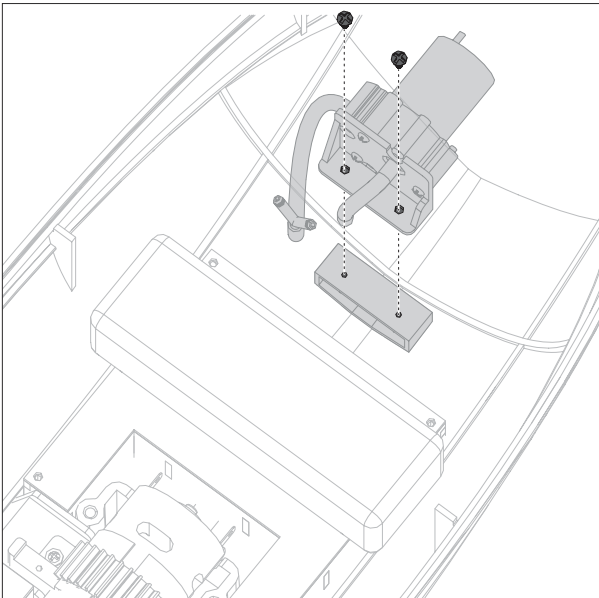

Optionale Pumpe für die Wasserkanone

Die vorhandene Halterung zum Montieren der Wasserkanonenpumpe am Rumpf verwenden.

1. Den Wassereinlassverschluss vom Wasseraufnahme-Silikonschlauch entfernen.
2. Die Wasserpumpe und die Halterung im Rumpf platzieren, die zwei inneren Schraubenlöcher bei nach vorne weisendem Motor ausrichten.
3. Die zwei Schrauben festziehen, die die Wasserpumpe an ihrem Platz halten, und die nach hinten weisende Silikonleitung an der Wasseraufnahme montieren.
4. Die lange Wasserleitung der Hauptkabine in den Auslass auf der linken Seite der Pumpeinstecken.

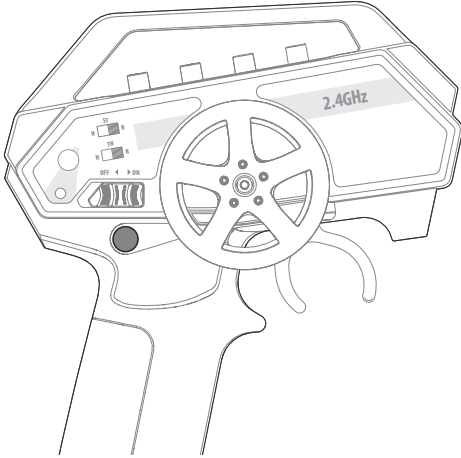

5. Die Steuerung der Wasserpumpe auf der Seite mit dem Ballastkasten mit dem mitgelieferten doppelseitigen Schaumklebeband anbringen.
6. Das Kabel des Steuer-Servos in den dritten Anschluss des 2-in-1 Empfänger/Geschwindigkeitsregler einstecken.
7. Den Y-Kabelbaum in die Leistungskabel des Geschwindigkeitsreglers montieren. Damit werden das Boot und die Wasserpumpe mit dem gewählten Akku betrieben.

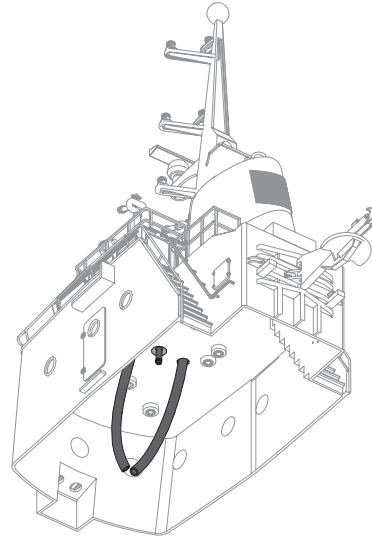

Zum Bedienen der Wasserpumpe die Taste „CH 3“ auf dem Sender drücken.

Die Pumpe schaltet sich beim Loslassen der Taste aus.

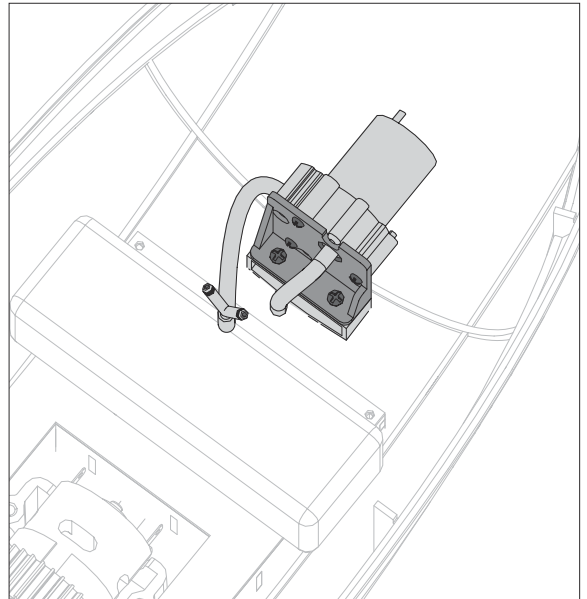
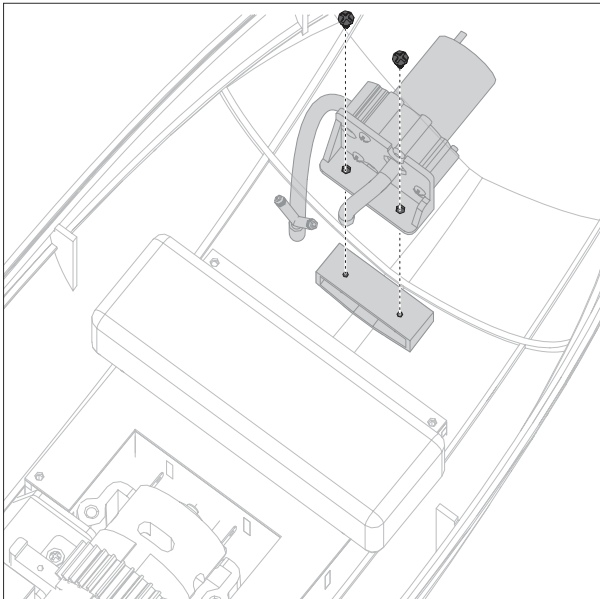

Pompe facultative des canons à eau

Utilisez le support existant pour installer la pompe des canons à eau sur la coque.

1. Retirez le bouchon d'entrée d'eau du tube de prise d'eau en silicone.
2. Placez la pompe à eau et le support sur la coque, en alignant les deux trous de vis internes avec le moteur orienté vers l'avant.
3. Resserrez les deux vis qui maintiennent la pompe à eau en place et installez la conduite en silicone orientée vers l'arrière sur la prise d'eau.
4. Raccordez la longue conduite d'eau de la cabine principale à l'évacuation située sur le côté gauche de la pompe.

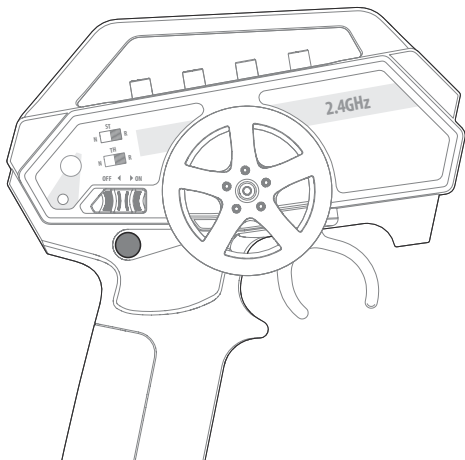

5. Fixez le contrôleur de la pompe à eau sur le côté du compartiment de lestage à l'aide du ruban adhésif double-face fourni.
6. Raccordez le câble du servo du contrôleur au récepteur 2-en-1/troisième port de canal ESC.
7. Installez le harnais en Y sur les câbles d'alimentation ESC. Le bateau et la pompe à eau sont ainsi alimentés par la batterie choisie.

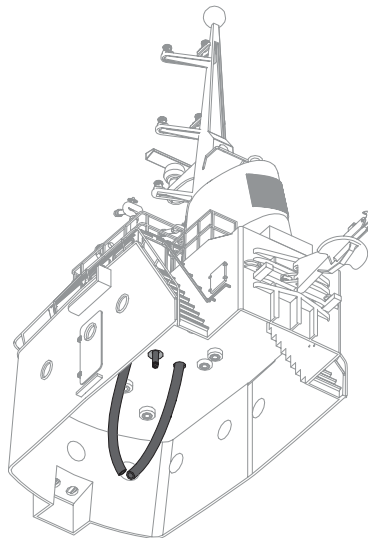

Pour faire fonctionner la pompe à eau, appuyez sur le bouton CH 3 de l'émetteur.

La pompe se coupe lorsque vous relâchez le bouton.

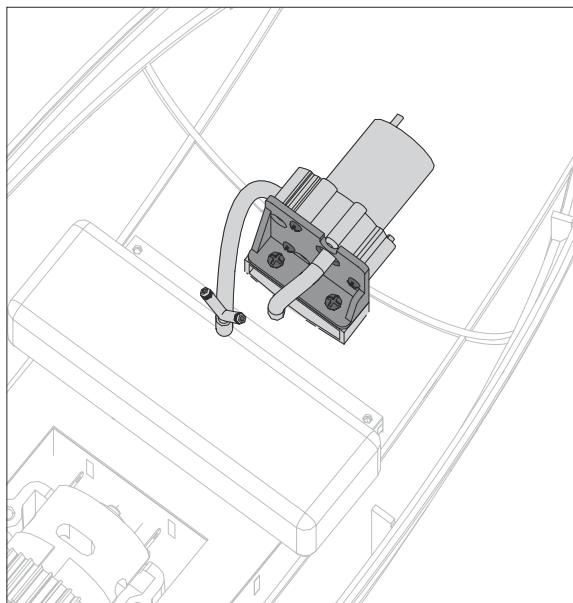
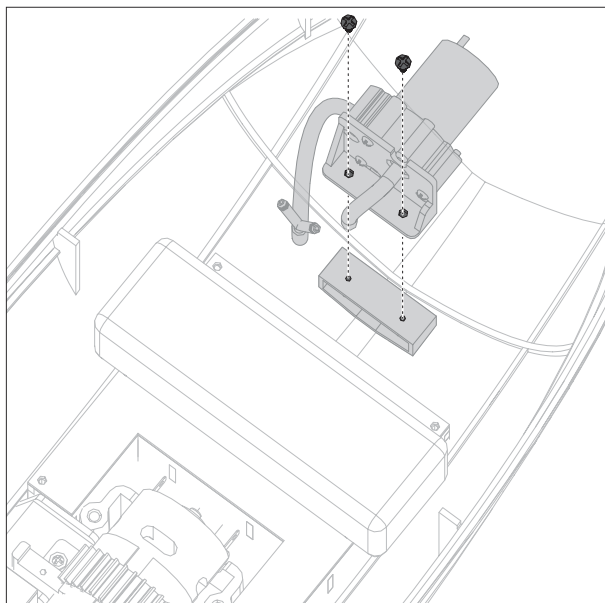

Pompa opzionale per i cannoni ad acqua

Utilizzare il supporto esistente per montare la pompa per i cannoni ad acqua sullo scafo.

1. Rimuovere il tappo dell'ingresso dell'acqua dal tubo in silicone della linea di aspirazione acqua.
2. Montare pompa e staffa sullo scafo, allineando i due fori per le viti all'interno con il motore rivolto in avanti.
3. Serrare le due viti che tengono in posizione la pompa e montare il tubo di silicone rivolto verso il retro alla linea di aspirazione acqua.
4. Inserire la linea acqua lunga della cabina principale nella presa sul lato sinistro della pompa.

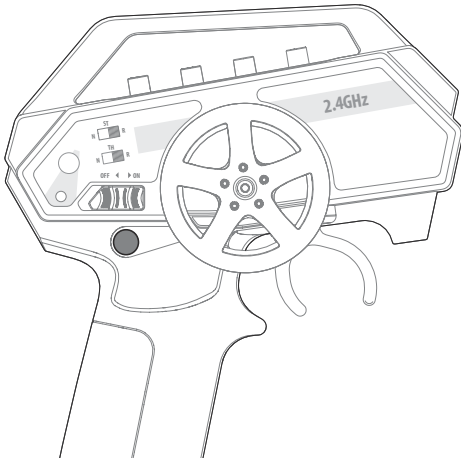

Per azionare la pompa, premere il pulsante CH 3 sulla trasmettente.

La pompa si spegne al rilascio del pulsante.

5. Fissare il controller della pompa sul lato della scatola di zavorra usando il nastro biadesivo in schiuma fornito in dotazione.
6. Inserire il cavo del servo controller nella porta del terzo canale del ricevitore/ESC 2-in-1.
7. Montare il cablaggio di alimentazione a Y nei cavi di alimentazione dell'ESC. Questo alimenta l'imbarcazione e la pompa tramite la batteria selezionata.

